

CANDY

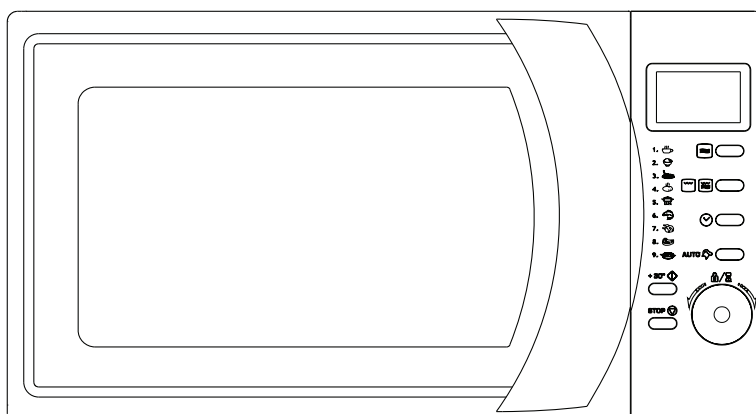

MIKROHULLÁMÚ SÜTŐ

Típus: CMG 2071DS

Kezelési kézikönyv

Kérjük, hogy a sütő telepítése és üzembe helyezése előtt olvassa el figyelmesen az utasításokat. Írja be az alábbi helyre a SOROZATSZÁMOT, amely a sütő adattábláján található, hogy a későbbiekben is rendelkezésére álljon.

SOROZATSZÁM:

ÓVINTÉZKEDÉSEK A MIKROHULLÁMÚ ENERGIA TÚLZOTT HATÁSÁNAK ELKERÜLÉSÉRE

Ne próbálja meg a sütőt nyitott ajtóval működtetni, mert az a mikrohullámú energia káros hatását eredményezheti. A biztonsági reteszelt nem szabad letörni vagy kiiktatni.

Ne helyezzen semmilyen tárgyat a sütő ajtaja és a homlokfelület közé, és ügyeljen arra, hogy ne gyűljön össze étel- vagy tisztítószermaradék a tömítő felületeken.

Ne működtesse a sütőt, ha sérült a készülék. Nagyon fontos, hogy a sütő ajtaja megfelelően záródjon, és ne legyen sérült

- a. az ajtó (elgörbült),
- b. a csuklópántok és a reteszek (törött vagy kilazult),
- c. az ajtótömítések és a tömítőfelületek.

A sütőt csak megfelelően képzett szerelők állíthatják be és javíthatják ki.

TARTALOMJEGYZÉK

Óvintézkedések a mikrohullámú energia túlzott hatásának elkerülésére	2
Fontos biztonsági utasítások	2
Műszaki adatok	3
Telepítés	3
Rádiófrekvenciás zavarok	3
Földelési utasítások	4
A mikrohullámú sütés elvei	4
A szerviz hívása előtt	4
Útmutató az edények használatához	5
Az alkatrészek elnevezései	5
Kapcsolólap	6
A sütő szabályozó gombjainak beállítása	7
A digitális óra beállítása	7
Mikrohullámú sütés	7
Grill/kombinációs sütés	7
Automatikus kiolvasztás	7
Gyors indítás	8
Gyermekezár	8
Automatikus főzés	9
A készülék tisztítása és gondozása	10

FONTOS BIZTONSÁGI UTASÍTÁSOK

Az elektromos készülékek használatakor be kell tartani az alapvető biztonsági óvintézkedéseket, többek között az alábbiakat:

FIGYELMEZTETÉS: Az égés, az áramütés, a tűz, a személyi sérülés és a mikrohullámú energia túlzott hatása veszélyének csökkentése érdekében:

1. A készülék használata előtt olvassa el az utasításokat.
2. A készüléket csak a kézikönyvben ismertetett célra szabad használni. Ne használjon maró hatású vegyszereket vagy gőzöket a készülékben. Ezt a sütőt kifejezetten élelmiszerek melegítésére, főzésére vagy szárítására tervezték. Ipari vagy laboratóriumi célra nem használható.
3. Ne működtesse üres állapotban a sütőt.
4. Ne működtesse a készüléket, ha a kábel vagy csatlakozódugó sérült, ha a sütő nem működik megfelelően vagy ha a sütő sérült vagy leesett. Ha megsérült a hálózati kábel, akkor a veszélyek elkerülése érdekében a gyártónak vagy a gyártó hivatalos szervizének, vagy egy hasonlóan képzett személynek kell azt kicserélnie.
5. **FIGYELMEZTETÉS:** Gyermek csak akkor használhatja felügyelet nélkül a sütőt, ha megfelelő útmutatást kaptak arra, hogyan kell a sütőt biztonságosan használni és melyek a helytelen használat veszélyei.
6. Figyelmeztetés: A készülék kombinált üzemmódban történő működtetésekor a keletkező hő miatt a gyerekek csak felnőtt felügyelete mellett használhatják a sütőt.
7. A sütőtérben kialakuló tűzveszély csökkentése érdekében:
 - a. Az étel műanyag vagy papírtálcán történő melegítésekor ellenőrizze gyakran a sütőt, mert azok könnyen meggyulladhatnak.
 - b. A sütőbe helyezés előtt vegye ki a papír- vagy a műanyag zacskókból a fémhuzalokat.
 - c. Füst észlelése esetén kapcsolja vagy húzza ki a készüléket, és az esetleges láng elfojtása céljából tartsa csukva az ajtót.
 - d. Ne használja tárolásra a sütőtér. Ne hagyjon papírtermékeket, főzőedényeket vagy ételt a sütőtérben, ha nem használja a készüléket.
8. **FIGYELMEZTETÉS:** A folyadékokat vagy más ételeket nem szabad lezárt edényekben melegíteni, mert azok felrobbanhatnak.
9. Az italok mikrohullámú melegítése késleltetett, hirtelen jellegű forrást eredményezhet, ezért az edény kezelésekor körültekintően kell eljárni.
10. Ne süssön zsírban ételt a sütőben. A forró olaj károsíthatja a sütő alkatrészeit és az edényeket, sőt a bőrünket is megégethetjük.
11. A tojást, illetve a kemény tojást nem szabad a mikrohullámú sütőben melegíteni, mert az a melegítés befejezése után is szétpattanhat.
12. Sütés előtt szurkálja meg a vastag héjú élelmiszereket, például a burgonyát, az egészben lévő tököt, almát és gesztenyét.
13. A cumisüvegek és a bébiételes üvegek tartalmát a fogyasztás előtt össze kell keverni vagy fel kell rázni, és ellenőrizni kell a hőmérsékletét.
14. A főzőedények felforrósodhatnak, mert átveszik a felmelegített étel hőjét. Az edények kezeléséhez edényfogók használata válhat szükségessé.
15. Ellenőrizni kell az edényeket, hogy alkalmasak-e a mikrohullámú sütőben történő használatra.
16. **FIGYELMEZTETÉS:** Csak az arra kiképzett személyek végezhetnek olyan javítási vagy szervizmunkát, amely a mikrohullámú energiával szemben védelmet nyújtó burkolat eltávolításával jár együtt.
17. Ez a termék 2-es csoportú, B osztályú ISM-berendezés. A 2-es csoportba tartoznak az olyan ISM-berendezések (ipari, tudományos és orvosi berendezések), amelyekben a rádiófrekvenciás energiát szándékosan hozzák létre és/vagy amelyekben a rádiófrekvenciás energiát elektromágneses sugárzás formájában használják az anyagok kezelésére, továbbá a szikraeróziós berendezések. A B osztályba azok a berendezések tartoznak, amelyek háztartásokban vagy olyan létesítményekben történő használatra alkalmasak, amelyek közvetlenül csatlakoznak olyan kiefeszültségű áramellátó hálózathoz, amely háztartási célra használt épületeket lát el.
18. A készüléket nem használhatják csökkent fizikai, érzékszervi vagy szellemi képességű, illetve tapasztalatokkal és ismeretekkel nem rendelkező személyek (gyerekek sem), hacsak a biztonságukért felelős személy nem felügyeli a készülék használatát.
19. Ügyelni kell arra, hogy gyerekek ne játsszanak a készülékkel.

FONTOS BIZTONSÁGI UTASÍTÁSOK

Energiafogyasztás:	230 V ~ 50 Hz, 1200 W (mikrohullám)
	900 W (grill)
Névleges mikrohullámú teljesítmény:	700 W
Üzemi frekvencia:	2450 MHz
Külméretek:	262 mm (magasság) x 452 mm (szélesség) x 335 mm (mélység)
Sütőtér-méretek:	198 mm (magasság) x 315 mm (szélesség) x 297 mm (mélység)
A sütő térfogata:	20 liter
A sütés egyenletessége:	Forgótányéros rendszer
Nettó tömeg:	Kb. 11,3 kg

TELEPÍTÉS

1. Vegye ki az összes csomagolóanyagot a készülék belsejéből.
2. FIGYELMEZTETÉS: Ellenőrizze, hogy nincsenek-e olyan sérülések a sütőn, mint például rosszul beállított vagy megvetemedett ajtó, sérült ajtó-tömítés vagy tömítőfelület, törött vagy kilazult csuklópánt és retesz, illetve horpadások a sütőtérben vagy az ajtón. Ha bármilyen sérülést észlel, ne működtesse a sütőt, és vegye fel a kapcsolatot egy szakképzett szervizdolgozóval.
3. Helyezze a mikrohullámú sütőt sima, stabil felületre, amely a készülék saját súlyát és a sütőben elkészítendő legnehezebb étel súlyát egyaránt kibírja.
4. Ne tegye a sütőt meleg, nedves vagy nagy páratartalmú helyre vagy gyúlékony anyagok közelébe.
5. A készülék helyes működéséhez megfelelő levegőáramlást kell biztosítani. A sütő fölött 20 cm, hátlapja mögött 10 cm, kétoldalt pedig 5-5 cm helyet kell hagyni. Ne takarja vagy ne zárja le a készülék nyílásait. Ne távolítsa el a készülék lábait.
6. Ne használja a sütőt a megfelelő helyzetben lévő üvegtányér, a görgőtartó és a tengely nélkül.
7. Ügyeljen arra, hogy ne sérüljön meg a hálózati kábel, ne kerüljön a készülék alá, vagy bármilyen forró vagy éles felület fölé.
8. A csatlakozóaljzatnak könnyen hozzáférhetőnek kell lennie, hogy vészhelyzetben azonnal ki lehessen húzni a csatlakozódugót.
9. Ne használja a sütőt a szabadban.

RÁDIÓFREKVENCIÁS ZAVAROK

A mikrohullámú sütő működése a rádió, a televízió vagy más hasonló berendezés használatakor rádiófrekvenciás zavart okozhat. Ilyenkor az alábbi lépések megtételével csökkenthető vagy szüntethető meg a zavar:

1. Tisztítsa meg a sütő ajtaját és tömítőfelületét.
2. Irányítsa másfelé a rádió vagy a televízió vevő-antennáját.
3. Tegye át máshová a mikrohullámú sütőt a vevőkészülékhez képest.
4. Vigye távolabb a mikrohullámú sütőt a vevőkészüléktől.
5. Csatlakoztassa a mikrohullámú sütőt egy másik csatlakozóaljzatba, hogy a mikrohullámú sütő és a vevőkészülék két különböző áramkörön legyen.

FÖLDELÉSI UTASÍTÁSOK

A készüléket földelni kell. A sütő földelő vezetékkel ellátott földelő dugóval van felszerelve. A dugót megfelelően szerelt és földelt fali csatlakozóaljzatba kell bedugni. Elektromos rövidzárlat esetén a földelés csökkenti az áramütés veszélyét, mert lehetőséget teremt az áram elvezetésére. A sütőhöz külön áramkör kialakítását javasoljuk. A nagyfeszültség használata veszélyes, amely tüzet vagy más, a sütő károsodásához vezető balesetet okozhat.

FIGYELMEZTETÉS: A földelt csatlakozódugó helytelen használata áramütést idézhet elő.

Megjegyzés:

1. Ha bármilyen kérdése merül fel a földeléssel

vagy az elektromos csatlakoztatást érintő utasításokkal kapcsolatban, kérjük, konzultáljon szakképzett villanyszerelővel vagy szervizdolgozóval.

2. Sem a gyártó, sem a kereskedő nem vállal felelősséget az elektromos csatlakoztatási utasítások be nem tartásából eredő személyi sérülésekért vagy a sütő károsodásáért.

A fővezeték huzalainak színezése a következő:

Zöld-sárga: FÖLDVEZETÉK

Kék: NULLAVEZETÉK

Barna: FESZÜLTÉG ALATTI VEZETÉK

A MIKROHULLÁMÚ SÜTÉS ELVEI

1. Rendezze el körültekintően az ételt. A legvastagabb részeket a tál külső része felé helyezze el.
2. Figyelje a sütési időt. A sütést a megadott legrövidebb ideig végezze, és szükség esetén süsse tovább az ételt. A túlsütött étel füstölhet és meggyulladhat.
3. Sütés közben fedje le az ételeket. A fedők megakadályozzák a felfreccsenést és elősegítik az ételek egyenletes főzését.
4. Az ételkészítés felgyorsítása érdekében a mikrohullámú sütés közben fordítsa meg egyszer az olyan ételeket, mint a csirke vagy a hamburger. A nagy darabokat, például a sültet legalább egyszer meg kell fordítani.
5. A főzés félidejében rendezze át az ételeket, például a húsgombócokat, felülről lefelé, illetve a tál középpontja felől kifelé.

A SZERVIZ HÍVÁSA ELŐTT

Ha a sütő nem működik:

1. Ellenőrizze, hogy a sütő megfelelően be van-e dugaszolva a csatlakozóaljzatba. Ha nem, húzza ki a csatlakozódugót az aljzataból, várjon 10 másodpercet, majd pedig határozottan dugaszolja vissza újra.
2. Ellenőrizze, hogy nem égett-e ki a biztosíték vagy nem lépett-e működésbe a megszakító. Ha

nem, ellenőrizze a csatlakozóaljzatot egy másik készülékkel.

3. Ellenőrizze, hogy a kapcsolólap megfelelően van-e programozva és az időkapcsoló be van-e állítva.
4. Ellenőrizze, hogy az ajtó rendesen be van-e csukva és bekapcsolódott-e az ajtó biztonsági zára. Ellenkező esetben nem lép működésbe a mikrohullámú energia a sütőben.

HA A FENT EMLÍTETT LÉPÉSEK EGYIKÉVEL SEM OLDHATÓ MEG A HELYZET, AKKOR VEGYE FEL A KAPCSOLATOT EGY SZAKKÉPZETT SZERELŐVEL. NE PRÓBÁLJA MEG SAJÁT MAGA BEÁLLÍTANI VAGY MEGJAVÍTANI A KÉSZÜLÉKET

ÚTMUTATÓ AZ EDÉNYEK HASZNÁLATÁHOZ

1. A mikrohullámú sütőben használható edény ideális anyaga átengedi a mikrohullámokat, lehetővé teszi az energia edényen történő áthaladását és az étel felmelegítését.
2. A mikrohullám nem képes a fémbé behatolni, ezért nem használhatók fémedények vagy fémszegélyű tálak.
3. Ne használjon a mikrohullámú sütőben újra hasznosított papírtermékeket, mert apró fémrészecskéket tartalmazhatnak, amelyek szikrát és/vagy tüzet kelthetnek.
4. Négyzet- és téglalap alakú edények helyett kerek/ovális tálak használatát javasoljuk, mert a sarkokban túlfőzhet az étel.
5. A szabadon lévő részek túlfőzésének elkerülésére keskeny alufólia-csíkok használhatók. Túl sok alufólia nem használható, és tartson legalább 2,54 cm távolságot a fólia és a sütőtér belső fala között.

Az alábbi táblázat a megfelelő edények kiválasztásához nyújt segítséget.

EDÉNY	MIKROHULLÁM	GRILL	KOMBINÁLT
Hőálló üveg	Igen	Igen	Igen
Nem hőálló üveg	Nem	Nem	Nem
Hőálló kerámia	Igen	Igen	Igen
Mikrohullám-biztos műanyag edény	Igen	Nem	Nem
Konyhai papír	Igen	Nem	Nem
Fémtálca	Nem	Igen	Nem
Fémrács	Nem	Igen	Nem
Alufólia és fóliatálca	Nem	Igen	Nem

AZ ALKATRÉSZEK ELNEVEZÉSEI

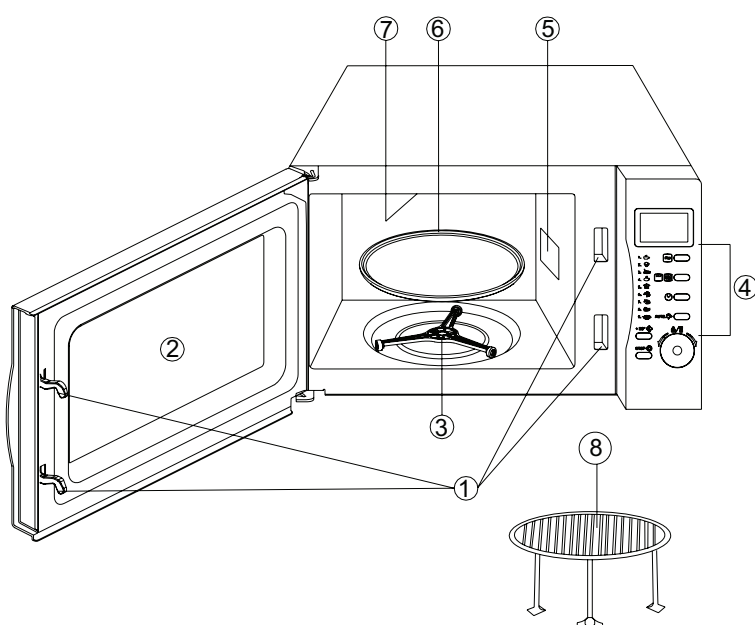

1. Biztonsági ajtózárszer
2. Sütőablak
3. Forgótányér-görgő
4. Kapcsolólap
5. Hullámterelő
(Kérjük, ne távolítsa el a hullámterelőt borító Mica bevonatot)
6. Üvegtányér
7. Grillmelegítő
8. Fémrács

KAPCSOLÓLAP

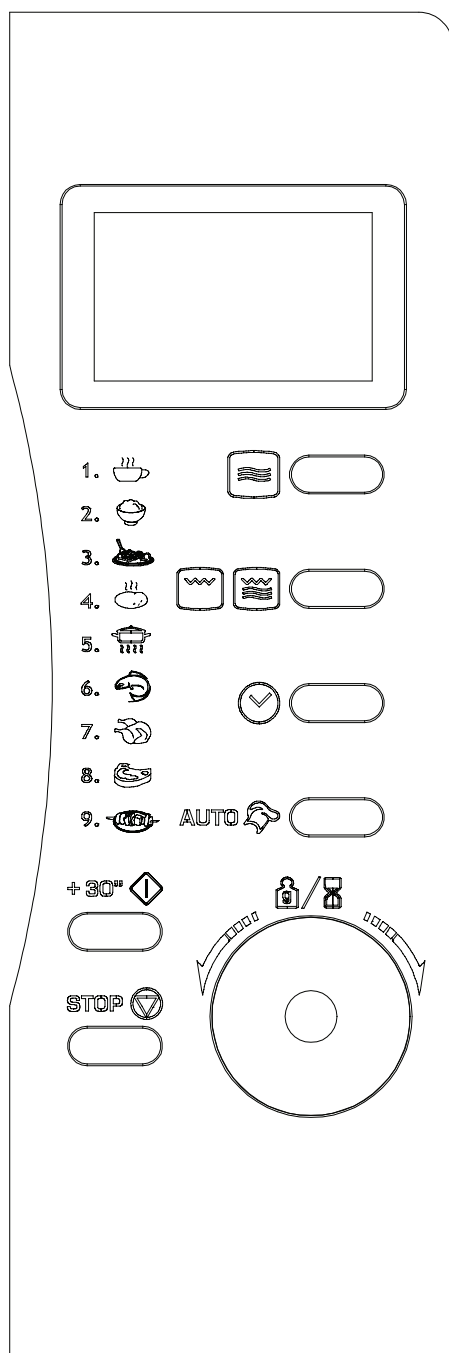

KIJELZŐ

- A kijelzőn a főzési idő, a teljesítmény, a műveletek és az időpont jelenik meg.

TELJESÍTMÉNY



- Érintse meg néhányszor a gombot a mikrohullámú sütési teljesítményszint beállításához.

GRILL/KOMBINÁCIÓS SÜTÉS



- Nyomja le néhányszor a gombot a grill üzemmód vagy a két kombinációs sütési mód egyikének eléréséhez.

ÓRA



- Érintse meg a gombot az óra beállításának megkezdéséhez, majd pedig a befejezéséhez érintse meg még egyszer.

AUTOMATIKUS FŐZÉS



- Nyomja meg a kedvelt ételek elkészítésének gyors beállításához.

INDÍTÁS/GYORS INDÍTÁS



- Érintse meg a főzőprogram elindításához.
- Egyszerűen csak érintse meg néhányszor a főzés megkezdéséhez, a teljesítményszint és a főzési idő előzetes beállítása nélkül.

IDŐ/SÚLY



- Forgassa el a tárcsát a sütő óraidejébe történő belépéshez vagy a főzési idő beviteléhez.
- Forgassa el az élelmiszer súlyának vagy az adagok számának meghatározásához.

STOP/TÖRLÉS



- Nyomja meg a beállítás törléséhez vagy a sütő visszaállításához egy főzőprogram beállítása előtt.
- Nyomja meg egyszer a főzés ideiglenes leállításához, vagy kétszer a főzés egyidejű törléséhez.
- Ez a gomb a gyerekzár beállításához is használható.

A SÜTŐ SZABÁLYOZÓ GOMBJAINAK BEÁLLÍTÁSA

A gombok minden egyes megérintésekor hangjelzés hallható, ami az érintés megtörténtét erősíti meg

A DIGITÁLIS ÓRA BEÁLLÍTÁSA

Amikor a sütő készen áll az adatbevitelre, érintse meg egyszer vagy kétszer az ÓRA gombot a digitális óra 12 vagy 24 órás ciklusra történő beállítása céljából.

PÉLDÁUL: Tegyük fel, hogy Ön 8:30-ra szeretné beállítani a sütő óráját.

1. Nyomja le az ÓRA gombot egyszer vagy kétszer.
2. Fordítsa el az IDŐ/SÚLY tárcsát a „8” órakijelzés megjelenítéséhez.
3. Nyomja le az ÓRA gombot.
4. Fordítsa el a IDŐ/SÚLY tárcsát a percek megjelenítéséhez, amíg a kijelzőn a „8:30” felirat látható.
5. A beállítás megerősítéséhez nyomja le az ÓRA gombot.

MEGJEGYZÉS: Az idő sütés közbeni ellenőrzéséhez nyomja le egyszer az ÓRA gombot, ekkor megjelenik a kijelzőn az időpont.

MIKROHULLÁMÚ SÜTÉS

A csak mikrohullámú energiával történő ételkészítéshez nyomja le néhányszor a TELJESÍTMÉNY gombot a főzési teljesítményszint kiválasztásához, majd pedig használja az IDŐ/SÚLY tárcsát a kívánt főzési idő beállításához. A leghosszabb főzési idő 95 perc.

A TELJESÍTMÉNY gomb lenyomásával válassza ki a teljesítményszintet:

A TELJESÍTMÉNY GOMB LENYOMÁSA	FŐZÉSI TELJESÍTMÉNY
Egyszer	100%
Kétszer	80%
Háromszor	60%
Négyszer	40%
Ötször	20%
Hatször	0%

Tegyük fel például, hogy Ön 1 percen keresztül 60%-os teljesítményszinten szeretne főzni.

1. Nyomja le a TELJESÍTMÉNY gombot háromszor.
2. Forgassa el az IDŐ/SÚLY tárcsát az 1:00 értékre.
3. Nyomja le az INDÍTÁS/GYORS INDÍTÁS gombot.

GRILL/KOMBINÁCIÓS SÜTÉS

A Grill/Kombinációs sütésnek három ételkészítési módja van: grill, kombináció 1 és kombináció 2. A Grill/Kombinációs sütés gombot folyamatosan lehet lenyomni valamelyik üzemmód kiválasztásához. A leghosszabb főzési idő 95 perc.

- A grillezés különösen vékony szelet húсок, darált hús, kebab, virsli vagy csirkedarabok esetében hasznos. Meleg szendvics és csőben sült ételek elkészítésére is alkalmas.
- Kombináció 1: az idő 30 százalékában mikrohullámú sütés, 70 százalékában grillezés. Használja halakhoz és csőben sült ételekhez.
- Kombináció 2: az idő 55 százalékában mikrohullámú sütés, 45 százalékában grillezés. Használja pudinghoz, omletthez, sült burgonyához és baromfihoz.

PÉLDÁUL: Tegyük fel, hogy 25 percre szeretné beállítani a Kombináció 1 sütési módot.

1. Nyomja le kétszer a GRILL/KOMBINÁCIÓS SÜTÉS gombot.
2. Forgassa el az IDŐ/SÚLY tárcsát a 25:00 értékre.
3. Nyomja le az INDÍTÁS/GYORS INDÍTÁS gombot.

AUTOMATIKUS KIOLVASZTÁS

A sütő hús, baromfi és tengeri hal kiolvasztását teszi lehetővé. A súly beprogramozása után az idő és a kiolvasztási teljesítmény beállítása automatikusan történik. A fagyasztott ételek súlytartománya 100 g és 1800 g között van.

PÉLDÁUL: Tegyük fel, hogy ön 600 g garnélarákot szeretne kiolvasztani.

1. Helyezze be a kiolvasztandó garnélarákot a sütőbe.
2. Forgassa el az IDŐ/SÚLY tárcsát jobbra a 600 g súly kiválasztásához.
3. Nyomja le az INDÍTÁS/GYORS INDÍTÁS gombot.

MEGJEGYZÉS: A főzési idő felénél a rendszer hangjelzéssel figyelmeztet arra, hogy ideje megfordítani az ételt.

GYORS INDÍTÁS

Ez a funkció az ételkészítés gyors megkezdését teszi lehetővé.

Nyomja le néhányszor az INDÍTÁS/GYORS INDÍTÁS gombot a főzési idő beállításához, ekkor a készülék nagy teljesítménnyel azonnal megkezd a főzést.

GYEREKZÁR

A sütő felügyelet nélküli kisgyermek által történő használatának megelőzésére alkalmazható. Felgyullad a GYEREKZÁR jelzőlámpa a kijelzőn, és a sütő mindaddig nem használható, amíg a GYEREKZÁR be van állítva.

A GYEREKZÁR beállítása: Nyomja le és 3 másodpercig tartsa lenyomva a STOP/TÖRLÉS gombot. Ezután hangjelzés hallható, és a lezárást jelző lámpa világít.

A GYEREKZÁR kikapcsolása: Nyomja le és 3 másodpercig tartsa lenyomva a STOP/TÖRLÉS gombot, amíg a lezárást jelző lámpa ki nem alszik.

AUTOMATIKUS KIOLVASZTÁS









Az alábbi ételek és főzési módok esetében nem szükséges az időtartam és a főzési teljesítmény beprogramozása. Elegendő az étel típusának és az étel súlyának a megadása.

Az egyenletes főzés elérése érdekében szükségessé válhat az étel megfordítása a főzési idő felénél.

Egyes programok esetében a program megáll a főzési idő felénél, és hangjelzés hallható, ami arra figyelmeztet, hogy célszerű kinyitni az ajtót, ellenőrizni és megfordítani az ételt, hogy egyenletes legyen az állaga. Azonban legyen nagyon óvatos, mert a sütőben lévő étel nagyon forró! A főzés folytatásához egyszerűen csak csukja be az ajtót, és nyomja le a START gombot, ezután a sütő teljesíti a hátralévő főzési időt.

Például: 400 g hal elkészítéséhez:

1. Nyomja le hatszor az AUTOMATIKUS FŐZÉS gombot.
2. Forgassa el az IDŐ/SÚLY tárcsát a 400 g súly kijelzésre.
3. Nyomja le az INDÍTÁS/GYORS INDÍTÁS gombot.

Kód	Étel/Főzési mód	
1. 	Kávé/leves (200 ml/csésze)	<p>1. Az automatikus főzés eredménye olyan tényezőktől függ, mint az étel alakja és mérete, az ön személyes elvárásai bizonyos ételekkel szemben, valamint attól, hogyan sikerült az ételt elhelyezni a sütőben. Ha nem találja kielégítőnek az eredményt, kérjük, állítsa be kicsit másképpen a főzési időt.</p> <p>2. A spagettihez a főzés előtt kell forrásban lévő vizet adni.</p>
2. 	Rizs (g)	
3. 	Spagetti (g)	
4. 	Burgonya (egyenként 230 g)	
5. 	Automatikus felmelegítés (g)	
6. 	Hal (g)	
7. 	Csirke (g)	
8. 	Marha/bárány (g)	
9. 	Nyársra húzott hús (g)	

A KÉSZÜLÉK TISZTÍTÁSA ÉS GONDOZÁSA

1. A tisztítás megkezdése előtt kapcsolja ki a sütőt és húzza ki a dugót a fali csatlakozóaljzatból.
2. Tartsa tisztán a gép belsejét. A sütő falaira felfreccsent étel- és folyadékmaradványokat törölje le nedves ruhával. Ha nagyon szennyes a sütő, akkor enyhe mosogatószer is használható. Kerülje az aeroszolos és az érdes tisztítószeresek használatát, mert foltot vagy csíkot hagyhatnak az ajtó felületén.
3. A külső felületeket nedves ruhával kell tisztítani. A sütőn belüli működő részek károsodásának elkerülése érdekében nem szivároghat víz a szellőzőnyílásokba.
4. A kilöttyent és a kifröccsent ételmaradványok eltávolítása céljából törölje le gyakran az ajtó és az ablak mindkét oldalát nedves ruhával. Ne használjon dörzsölő hatású tisztítószeret.
5. Vigyázzon, hogy ne legyen nedves a kapcsolólappal. Tisztítsa meg puha, nedves ruhával. A kapcsolólappal tisztításakor hagyja nyitva az ajtót, nehogy véletlenül bekapcsolódjon a készülék.
6. Ha pára képződik a sütőajtó belső vagy külső részén, akkor törölje le puha ruhával. Ez akkor fordulhat elő, ha a mikrohullámú sütő nagyon párás körülmények között működik. Ez normális jelenség.
7. Időnként az üvegtányért is ki kell venni tisztítás céljából. Az üvegtányér meleg, szappanos vízben vagy mosogatógépben mosható el.
8. A görgős gyűrűt és a sütő alját rendszeresen tisztítani kell a túlzott zörejek elkerülése céljából. Egyszerűen csak törölje át a sütő alsó felületét enyhe mosogatószerrel. A görgős gyűrű enyhén szappanos vízben vagy mosogatógépben mosható el. A görgős gyűrű tisztítás utáni visszahelyezésekor ügyeljen a gyűrű megfelelő helyzetére.
9. A sütőben lévő szagok úgy szüntethetők meg, hogy egy pohár vizet és egy citrom levét és héját egy mély edénybe tesszük, és 5 percre bekapcsoljuk a készüléket. Puha ruhával törölje szárazra a sütő belsejét.
10. Ha ki kell cserélni a sütő izzóját, kérjük, hogy azt szakemberrel cseréltesse ki.
11. A sütőt rendszeresen kell tisztítani, és az étellerakódásokat el kell távolítani. A sütő tisztántartásának elmulasztása a felület elhasználódásához vezethet, ami kedvezőtlenül befolyásolhatja a készülék élet-tartamát és veszélyes helyzetet idézhet elő.
12. Kérjük, ne tegye a készüléket háztartásihulladék-gyűjtő tartályba. A készüléket az önkormányzatok által rendelkezésre bocsátott speciális lerakóhelyekre kell szállítani.
13. A mikrohullámú sütő grill funkciójának első alkalommal történő használatakor gyenge füst és szag keletkezhet. Ez normális jelenség, mert a sütő kenőolajjal bevont acéllemezből készült, és az új sütő a kenőolaj égése miatt bocsát ki füstöt és szagot. Rövid használat után ez a jelenség megszűnik.



Ha garanciális vagy garancián kívüli problémája merülne fel, lépjen kapcsolatba
a CANDY HOOVER Márkaszervizzel:

EWS Kft. 1225 Budapest, Petőfi Sándor u. 7.

Telefon: 06 1 207-1621 • 06 1 207-1624 • 06 40 200-665

e-mail: info@ewskft.hu

Importőr:

Candy Hoover Hungary Kft. • 1122 Budapest, Városmajor u. 13.

Tel.: (06/1) 798-4932 • Fax: (06/1) 798-4926